

苏州爱瓦特

苏州

发电机参数

基本信息

产品符合 GB755, BS5000, VDE0530, NEMAMG1-22, IEC34-1, CSA22. 2 和 AS1359 标准

技术数据

生产商:	斯坦福/法拉第
相数:	3
接线方式:	三相四线, Y 型绕接
轴承数:	1
功率因数:	0.8
防护等级:	IP23
海拔要求:	≤1000m
励磁方式:	无刷自励
绝缘等级/温升等级:	H/H
电话影响系数 TIF:	<50
电话谐波系数 THF:	<2%
发电机容量:	635KVA
发电机效率:	95.1%
冷却空气流量:	1.035m ³ /s

机组参数

电压整定范围:	≥±5%
稳态电压调整率:	≤±1%
瞬态电压偏差 (100%突减功率):	≤+25%
瞬态电压偏差 (突加功率):	≤-20%
电压稳定时间:	≤6S
电压不平衡度:	≤1%
频率降:	≤5%
稳态频率带:	≤1.5%
瞬态频率偏差 (100%突减功率):	≤+12%
瞬态频率偏差 (突加功率):	≤-10%
频率恢复时间:	≤5S

标准配置

- ◇ 免维护电瓶及电瓶连接线
- ◇ 随机资料
- ◇
- ◇ MCCB 输出断路器
- ◇
- ◇ 排烟系统（到消音器止）
- ◇

选购件

- ◇ 底座燃油箱
- ◇ 启动电瓶浮充电器
- ◇ 发动机水套加热器
- ◇ 发电机防冷凝加热器
- ◇ 发电机永磁励磁系统（PMG）
- ◇ 防雨型机组
- ◇ 静音型机组
- ◇ 拖车型机组
- ◇ 燃油油水分分离器
- ◇ 带“三遥”功能机组控制屏
- ◇ ATS 自动负载转换屏
- ◇ 并机屏
- ◇ 发电输出柜
- ◇ 零配件

尺寸和重量

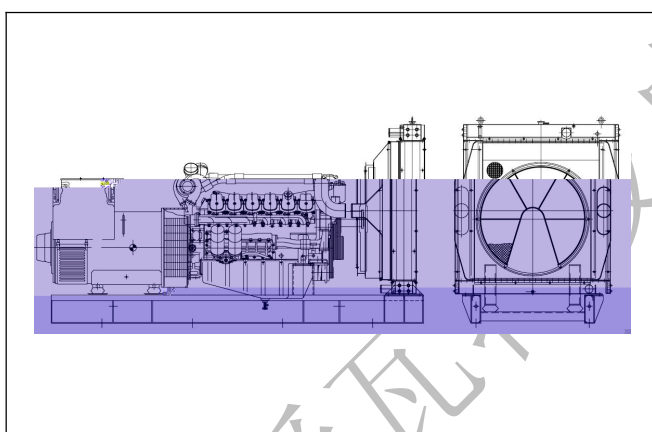

标准型

外形尺寸：3450（mm）×1390（mm）×1820（mm）
重 量：4200kg

底座燃油箱型

外形尺寸：3450（mm）×1390（mm）×1950（mm）
重 量：4300kg

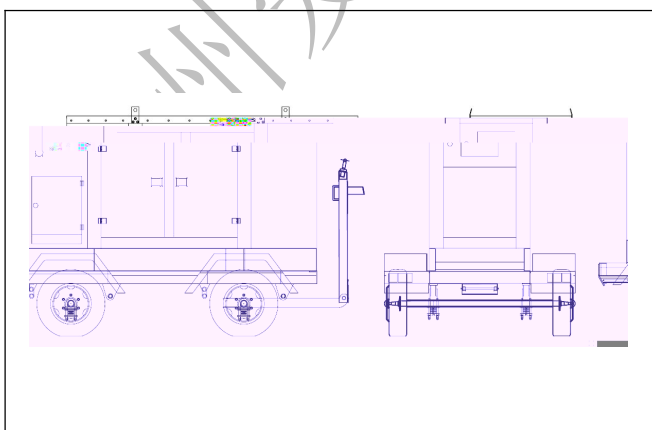

静音型

外形尺寸：5030（mm）×1660（mm）×2250（mm）
重 量：5700kg

拖车型

外形尺寸：5840（mm）×2540（mm）×3100（mm）
重 量：7400kg

苏州